

2836817 - Bird protection bracket HSFB

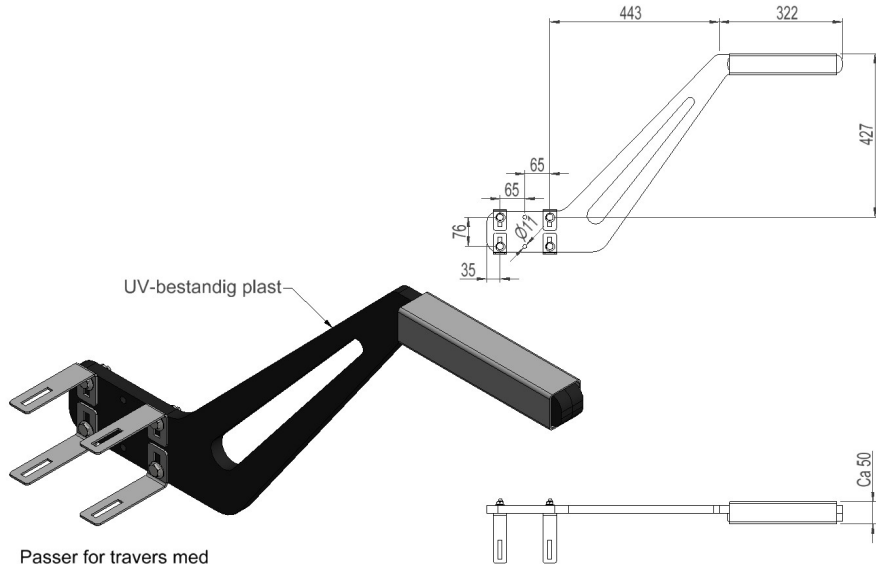

Passer for travers med
høyde inntil 144mm og bredde inntil 104mm.
Nødvendig festemateriell og 4stk. fugleavviser medfølger.
Se også bruksanvisning

Description	Bird protection bracket. Phase 1,5m.
Unit	SET
Weight	4,2 kg
Material	Polyethylene
Phase distance	1,5m